

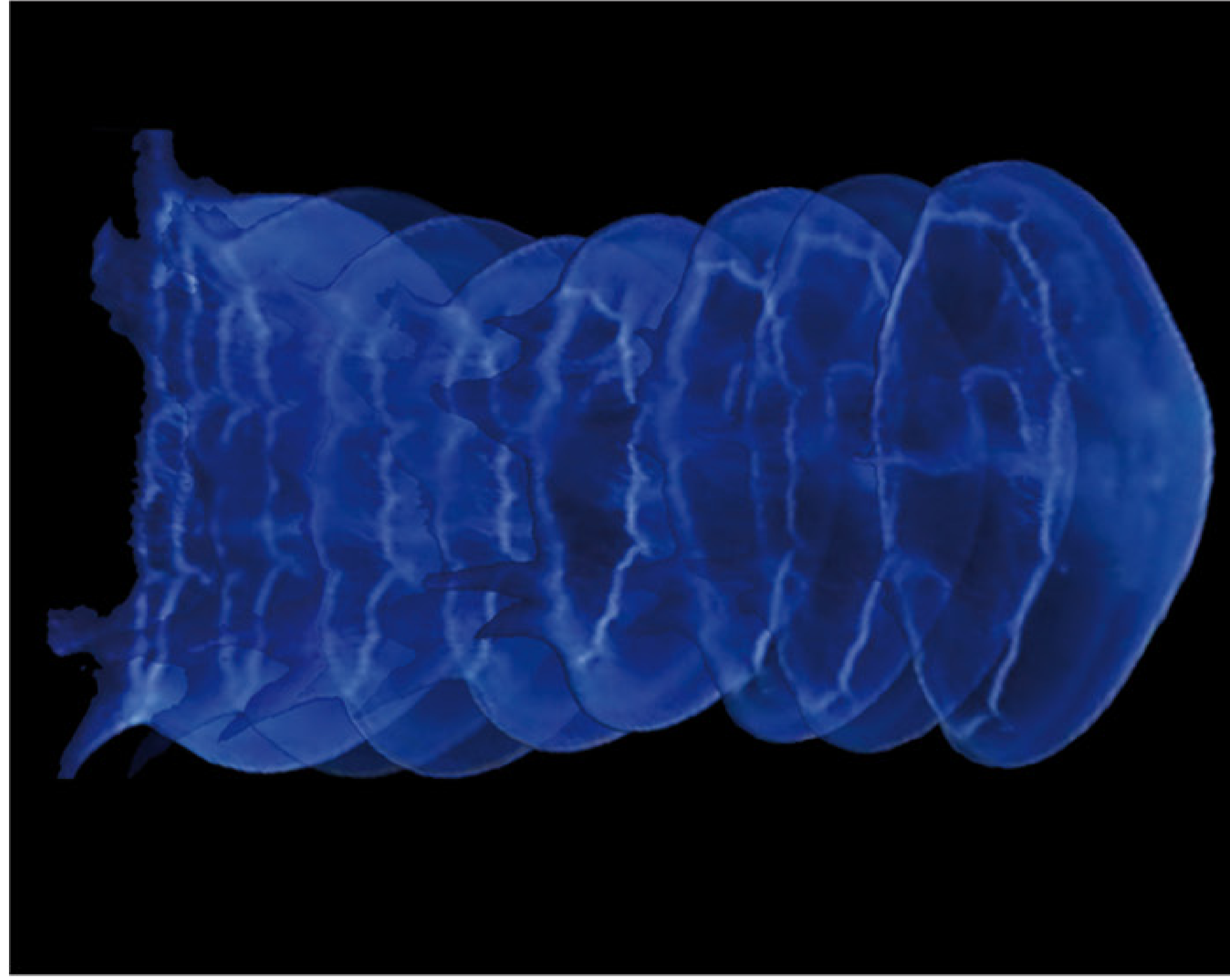

imagen extraída de un video en el cual se describe el movimiento de una medusa. referencia: youtube.com

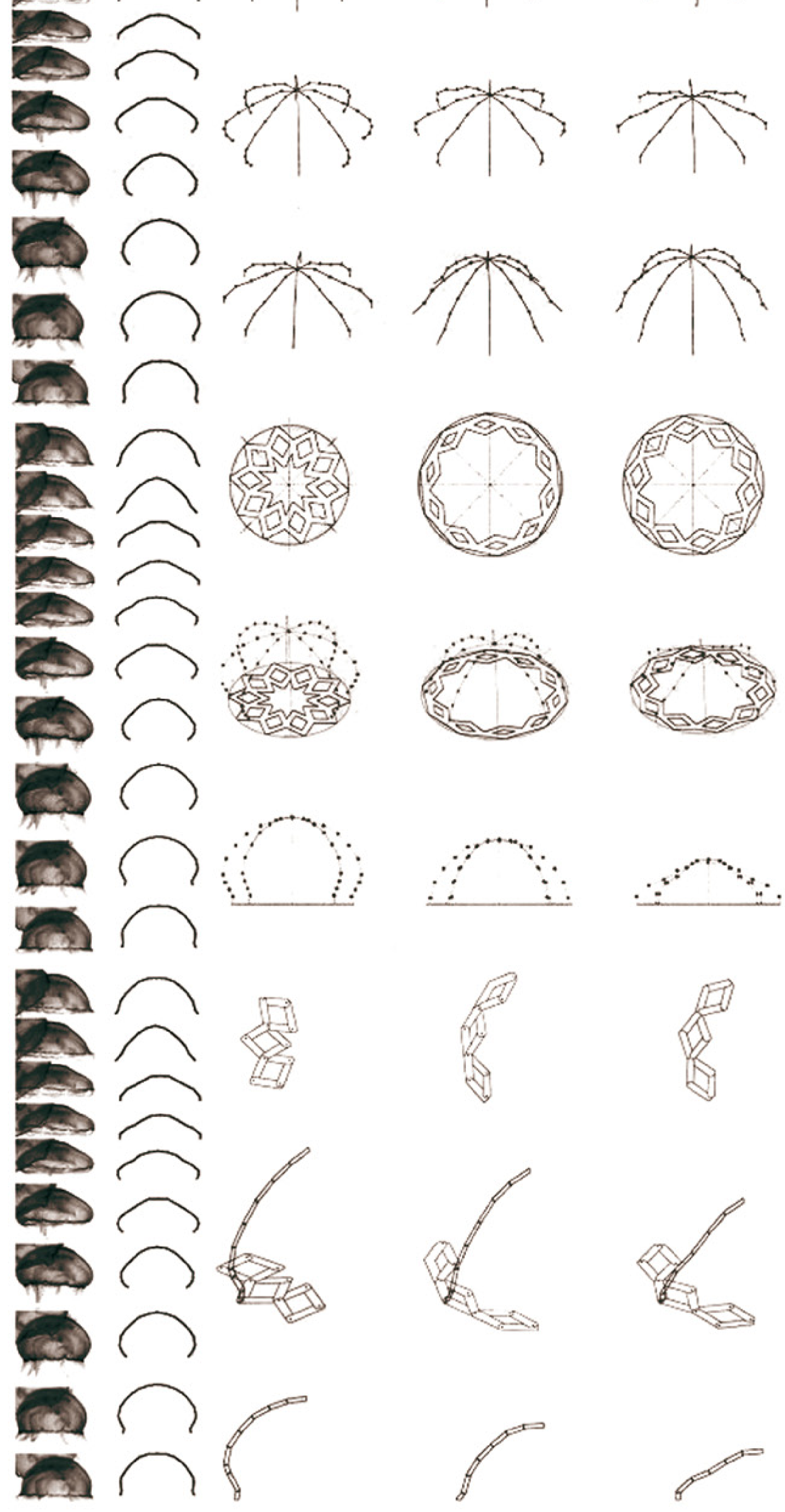

levantamiento que grafica parte de los ciclos que involucra el movimiento estudiado.



resumen de proceso de las tareas tres y cuatro, consistentes en determinar los elementos y la estructura (en términos de ejes y nodos) involucrados en el movimiento estudiado.



imagen y esquema del referente propuesto para la estructura de la piel.



corte y modelo de uniones de estructura con piel.

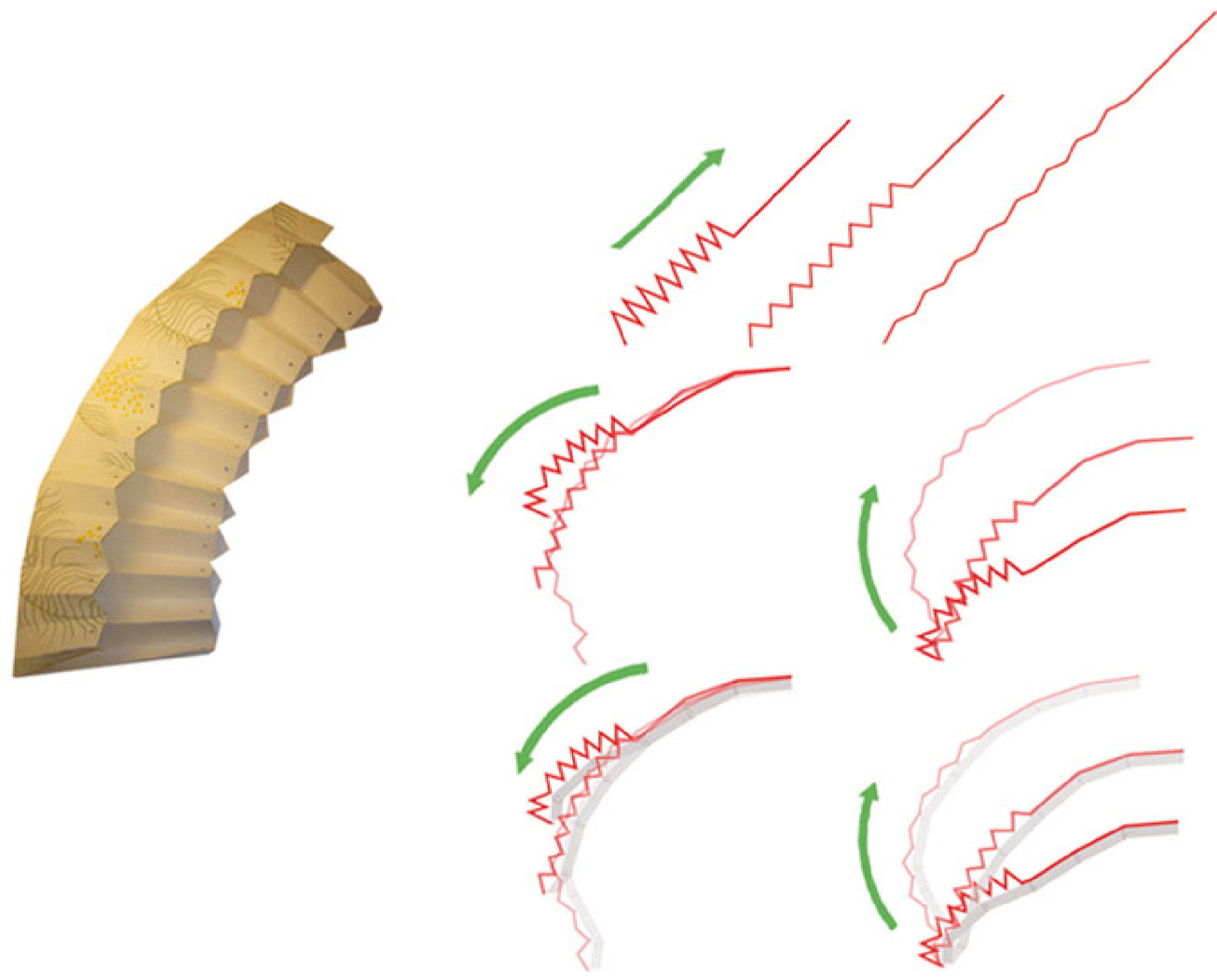
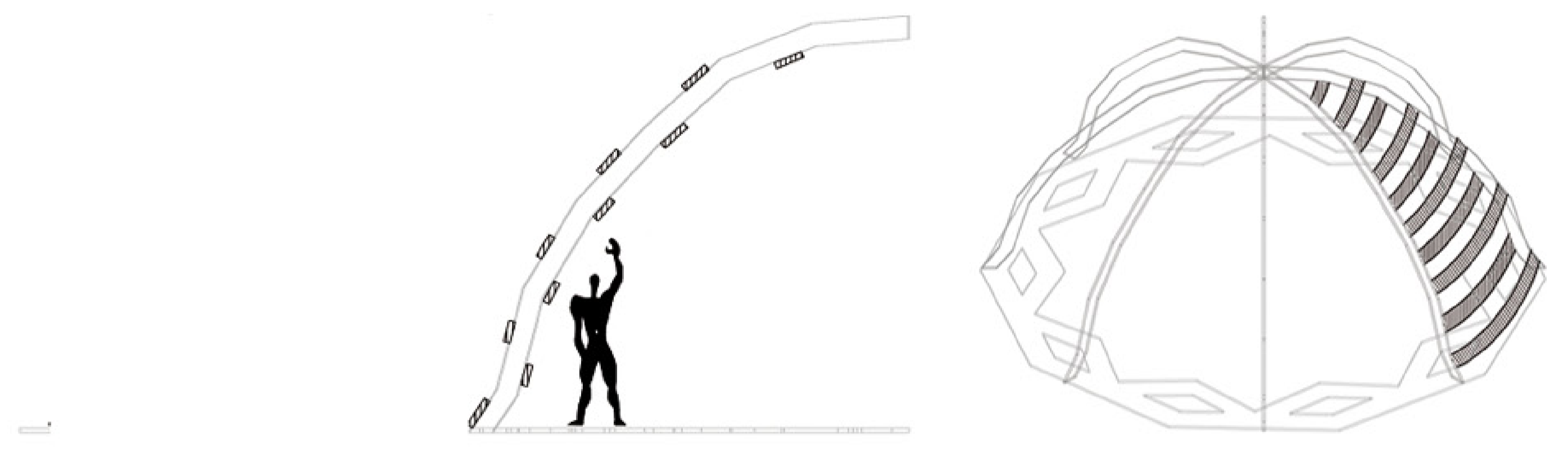
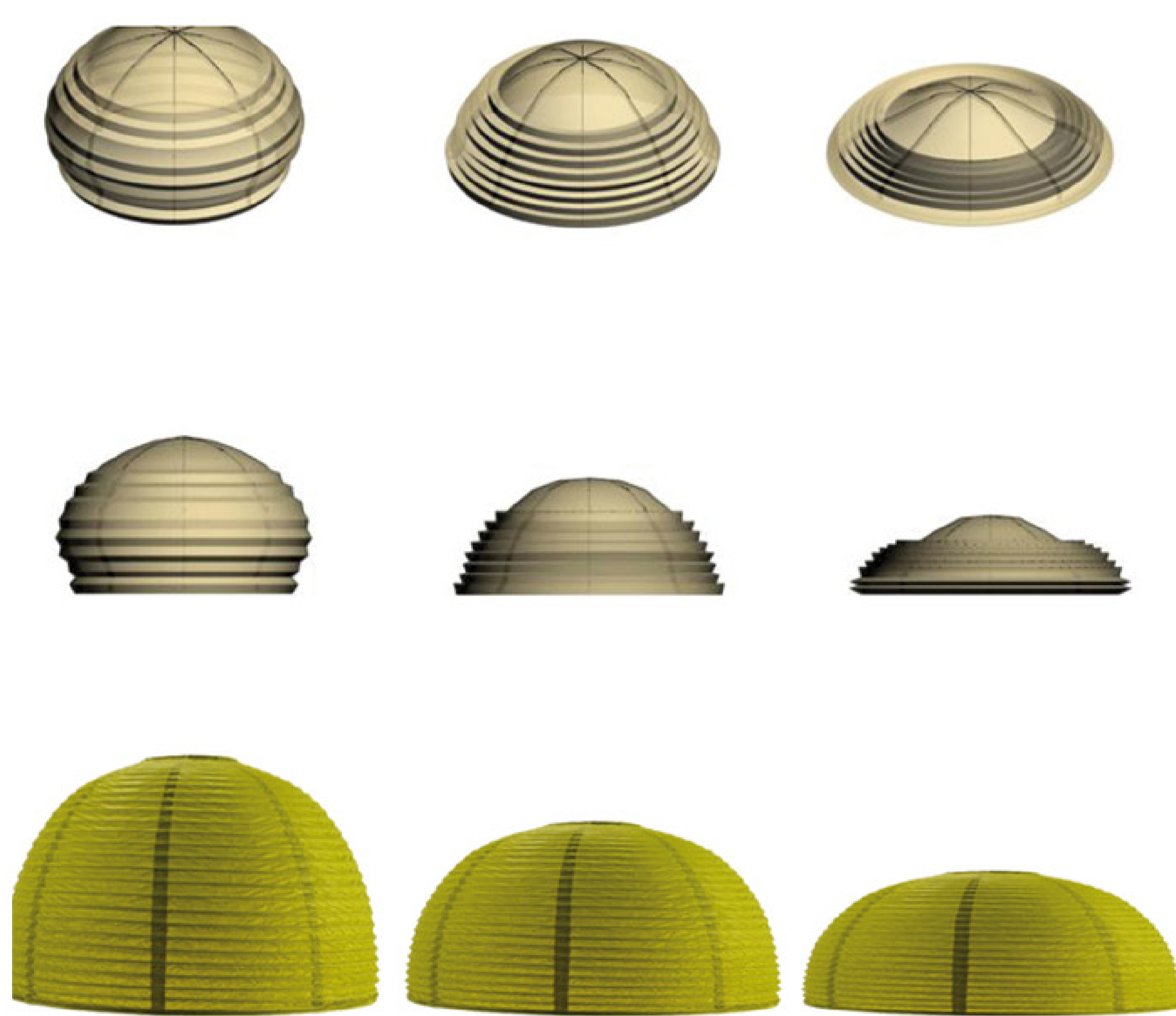

modelo y fotografía de la piel estudiada y propuesta.

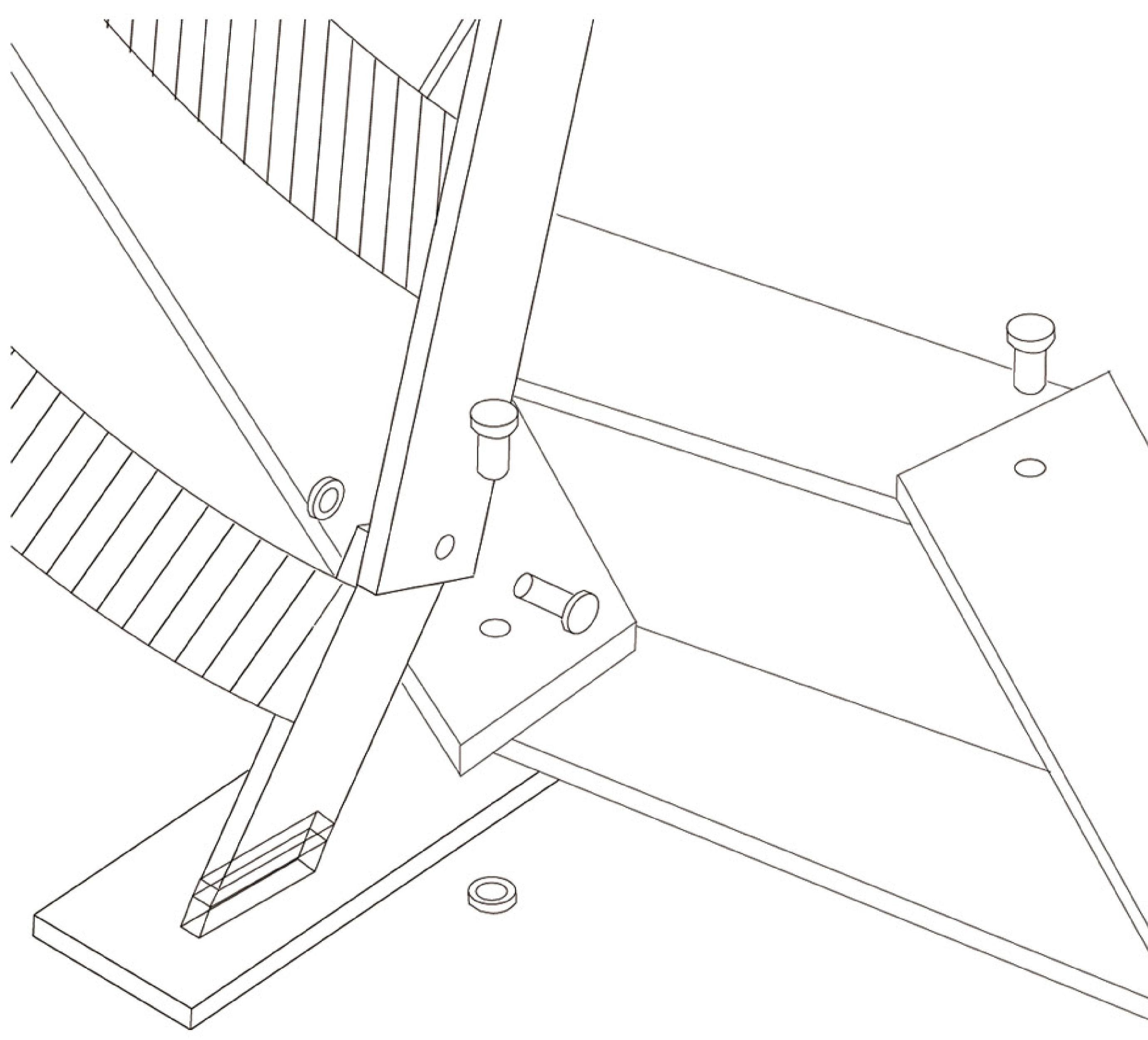

detalle constructivo del modelo abstracto que representa el movimiento estudiado.

exámen final forma animada - primer semestre 2009. estudio a partir del movimiento de una medusa. agustín fernández - guillermo zilleruelo.